



Eleganz und Zuverlässigkeit
für Ihr zu Hause

by **ELTEC**
GANSER
LIFTSYSTEME

Index

02 **Über uns**

05 **Vorteile**

06 **Design**

09 **Kabinen**

09 — Kabinenprofile und Drucktaster

10 — Kabinendecke

11 — Kabinenboden

13 — Kabinenwände

15 **Türen**

15 — Schiebetüren

17 — Elsa

19 — Elettra

21 — Oberflächenbehandlung und Türgriffe

23 **Zubehör**

25 **Kontakt**



Über uns

1994

Ist Eltec gegründet worden und somit wurde auch der Aufzug "Type Lift In" entwickelt. Dieser war der Erste auf dem Markt ohne technischen Schaltschrank. Durch das All Inside System bzw. dem hydraulischen Antrieb, konnte erheblich Energie gespart werden.

2002

Erhielt der Lift die Marine-Zertifizierung für den Marinesektor. Ebenso wurde die neue HL-Linie, HLT-Modell und HLD mit modularer Aluminiumkabine vorgestellt.

2008

Wurden neue Produkte produziert, größtenteils bestehend aus Aluminium. Elsa und Elettra Türen verschmolzen mit dem Design der Lifte und das alte Konzept der eisernen Lastenaufzugstüren verschwand komplett. Das freistehende TA Schachterüst mit Glas und Aluminium war die neueste Innovation auf dem Markt.

2011

HLG Seilantrieb: Eltec ist die erste italienische Firma, die einen Kleinaufzug mit Technologie der grossen Aufzüge entwickelt und anbietet.

2018

Die Linie HLB mit Riemenantrieb wird vorgestellt, leise und mit geringem Energieverbrauch. Idealer Ersatz für Hydraulik- und Spindelantrieb.

ELTEC ist ein Unternehmen spezialisiert auf den Bereich von Hebebühnen und Aufzügen zur Überwindung architektonischer Barrieren und hat eine wichtige Aufgabe: Die technologische Innovation, den Komfort und die Ästhetik seiner Anlagen zu verbessern und deren Gesamtabmessungen, Installationszeiten und Wartungsbedarf zu minimieren.

1994

2002

2008

2011

2018

2020

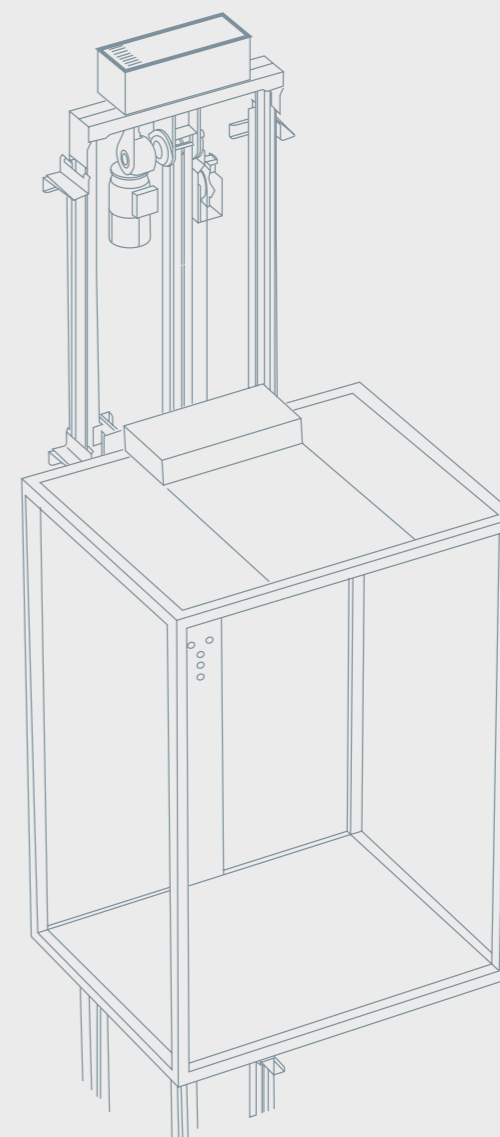

Vorteile der HLB Linie



Kundenspezifische Anpassung

An die Bedürfnisse jedes Kunden zugeschnitten.



Kleine Abmessungen bis zu 560 mm

Maximale Effizienz in kleinstem Raum.



Made in Italy Qualität

Geplant und hergestellt ausschließlich in Italien.



Tragfähigkeit bis 400 kg

Zuverlässige und nach den anspruchsvollsten Standards getestete Produkte.



Nützlich und elegant

Komfort und Ästhetik sind wesentliche Werte.

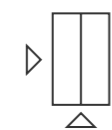

Kabinenzugänge auf bis zu 3 Seiten

Größere Anzahl von Zugängen für maximale Anpassung.



Geringer Energieverbrauch

Innovative Technologie für hohe Effizienz und geringen Energieverbrauch.

Vorschrift: VDI 4707 Teil 1: 2009
Zertifikat n °: NL20EPCL1003-588-18
vom 15.06.2020

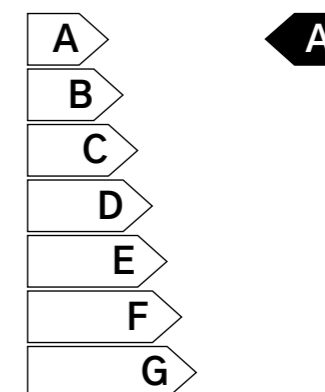

Energieeffizienzklasse

OXNA-Profile ▪ Silberwände ▪ Kundenspezifischer Bodenbelag ▪ Decke mit 4 Edelstahl scheinwerfern jdn ▪ Konsole in voller Höhe ▪ Venus-Tasten ▪ 5-Zoll-Blau-Display Handlauf d25 + Schiebetür 2 Türen Vollglas Edelstahl jdn und transparentes Glas Florence Wandtasterplatte

Design auf höchstem Niveau

1. Schmales und kompaktes Design.
2. Platzsparende Elemente an den richtigen Stellen.
3. Neueste Technologie und Sicherheitsstandards

Eine komplette Anlage, vom Schachtgerüst, über die Aluminiumtüren bis zur personalisierbaren Kabine – Dies ist Eleganz in Höchstform. Mit dem intelligenten Design und einer Kombination aus Glas und Aluminium sind die Eltec Liftanlagen ein Mehrwert für Ihr Zuhause.

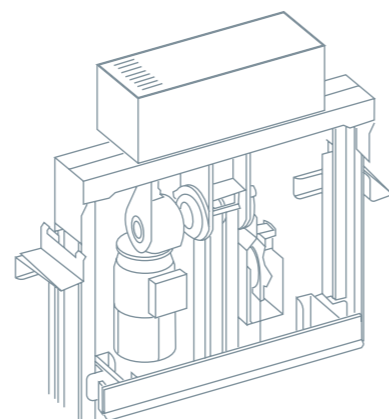
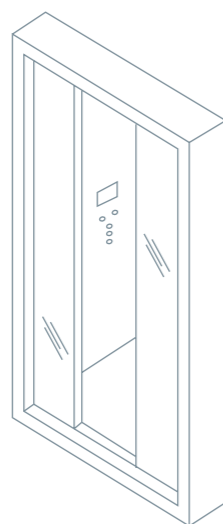
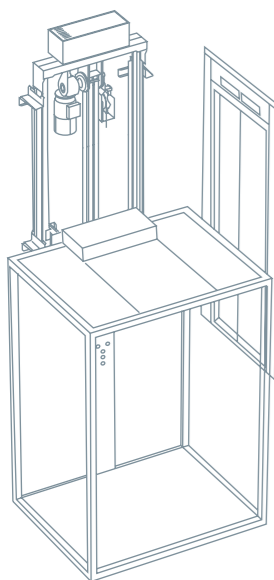

1.

2.

3.



S9E-Profilе • Wände aus arktischer Eiche und transparentes Glas • Kundenspezifischer Bodenbelag • Glänzende Diamantdecke • Konsole in voller Höhe • Venus-Tasten • Blaues 5-Zoll-Display • Handlauf d25 + Elettra S9E Tür und transparentes Glas • Aida Landetaster

Kabinen

Kabinenprofile

Materialkonfiguration und Farbgebung der einzelnen Kabinenkomponenten

▼ Eloxiert



Oxna

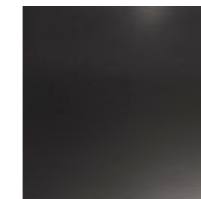

S9E



Edelstahl San



S9LR

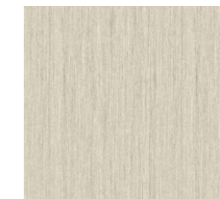

Edelstahl SR

Drucktaster

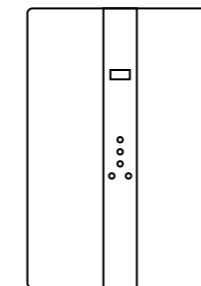

Bedientableu über die gesamte Kabinenhöhe

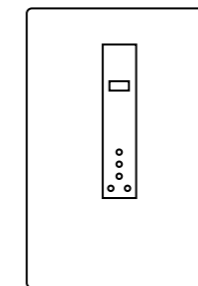

Bedientableu auf 1100 mm Höhe

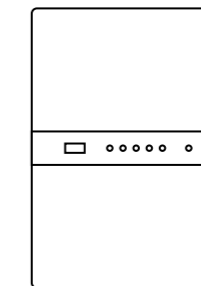

auch horizontales Bedientableu möglich

S9LR-Profilе • 871 Wände und silberner Spiegel • Markgrauer Boden
Glänzende Diamantdecke • Konsole in voller Höhe • Venus-Tasten
7-Zoll-TFT-Display • Spezieller Handlauf



Kabinendecke

* Keine Anpassung verfügbar, nur erhältlich in weiß

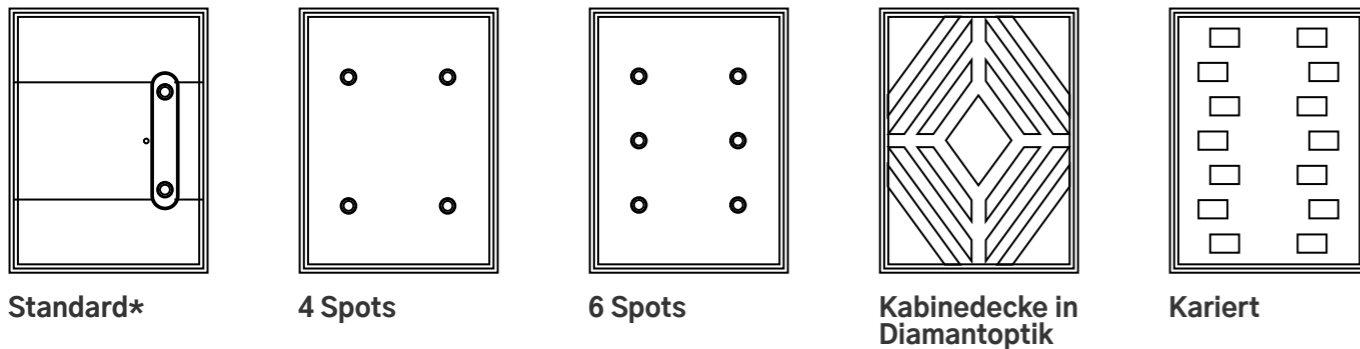

◀ **Edelstahl** Dies ist nur eine kleine Auswahl an individuellen Anpassungsmöglichkeiten. Jeder Lift kann an Ihre Bedürfnisse angepasst werden.

Kabinenboden

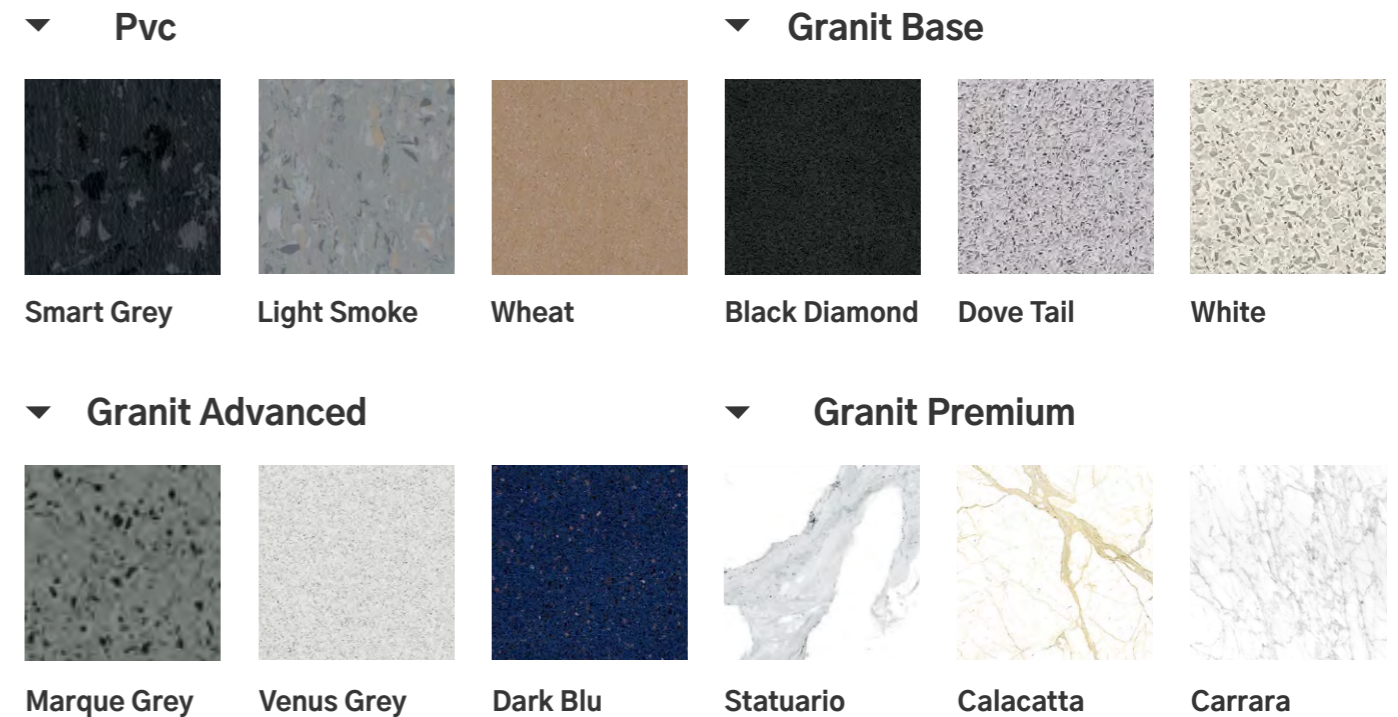

Kabinenwände

▼ Laminatbeschichtungen

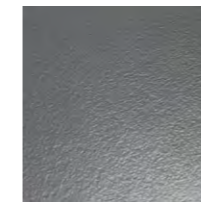

871

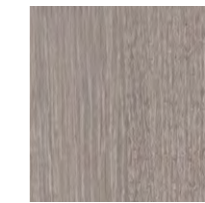

421 glänzend

Eiche
National

Teak

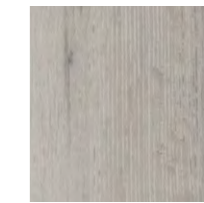
Arktische
Eiche

Urban Style



Fin Satin

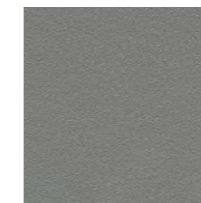

Saturn

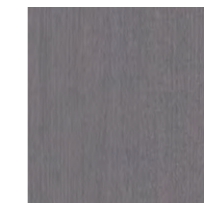

Tobacco



Venus



Silver 01

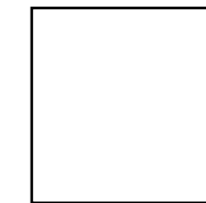

Porzellan weiß

▼ Glasscheiben



Transparent



Milchglas

Satiniertes
Glas

Rauchglas



Silber



Bronze

▼ Edelstahl

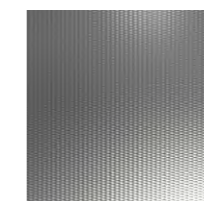

Edelstahl SB

Leinen
Edelstahl

Edelstahl 2WL

▼ Spiegel

Sonnen-
schutzglas
SilberSonnen-
schutzglas
Bronze

Dies ist nur eine kleine Auswahl an individuellen Anpassungsmöglichkeiten. Jeder Lift kann an Ihre Bedürfnisse angepasst werden.

Edelstahl SR-Profil • 421 glänzende Wände • 646 schwarzer Diamantboden
Decke 6 Spots aus Edelstahl sb • Konsole h1100 • Venus-Tasten
5-Zoll-Blau-Display mit Rahmen • Handlauf d25 • Spiegel 500x1600

Türen

Schiebetüren

Schiebetürenkonfiguration

▼ Schacht- und Kabinentüren

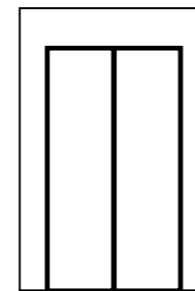

Schiebetüren
mit 2
Türblättern

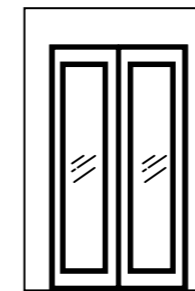

Schiebetüren
mit 2
Türblättern
Big Vision

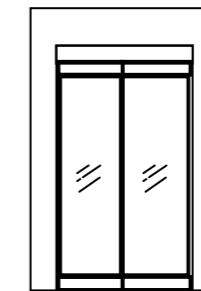

Schiebetüren
mit 2
Türblättern
vollem Glas

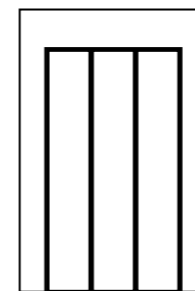

Schiebetüren
mit 3
Türblättern

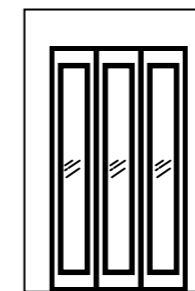

Schiebetüren
mit 3 Türblättern
Big Vision

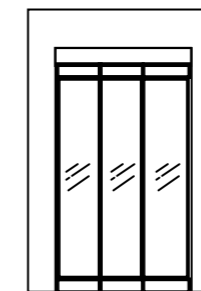

Schiebetüren
mit 3
Türblättern
vollem Glas

▼ Türgriffe



Edelstahl

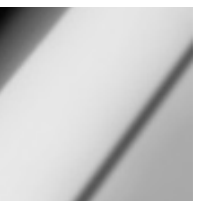

Polierter Edelstahl

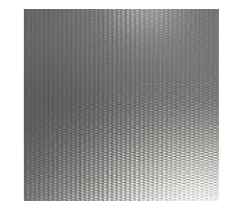

Polierter Edelstahl

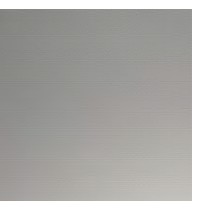

Edelstahl
Leinsamen

Dies ist nur eine kleine Auswahl an individuellen Anpassungsmöglichkeiten. Jeder Lift kann an Ihre Bedürfnisse angepasst werden.

Schiebetür mit 2 Vollglastüren • Edelstahl jdn und transparentes Glas
Florenzer Wandtaster

Elsa

by ELTEC

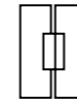

Verborgene Türbänder



Vollaluminiumrahmen



automatischer Türöffner oder
-Schließer mit im Rahmen
verstecktem Motor



Vollständige Anpassung von
Farben und Gläsern

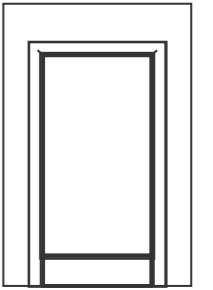

Elsa

Die Schwenktür mit weichen
und schmalen Rahmen, die
sich von anderen Lifttüren
am Markt abhebt.

Klassische
Eisentüren sind
ebenfalls erhältlich

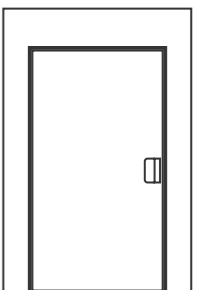
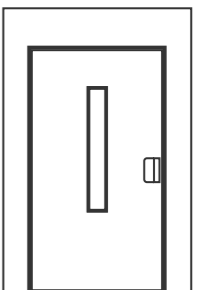
Eisentür ohne
Fenster *Eisentür mit
Fenster

* feuerfeste Türen
möglich

Farbe White02 • Transparentes Glas • Doppel-T Türgriff aus Edelstahl

Elettra

by ELTEC

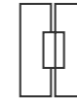

Verborgene Türbänder



Hängendes Glas



Vollaluminiumrahmen



automatischer Türöffner
und -Schließer im Rahmen
inkludiert



Vollständige Anpassung von
Farben und Gläsern

Die spezielle Flügeltür, die dank ihrer Eleganz und Modernität Teil der Gestaltung des Hauses wird. Das automatische Öffnen und Schließen beider Türblätter reduziert die Gesamtabmessungen und erleichtert deren Verwendung.

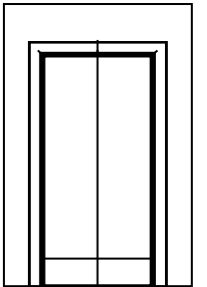

Elettra

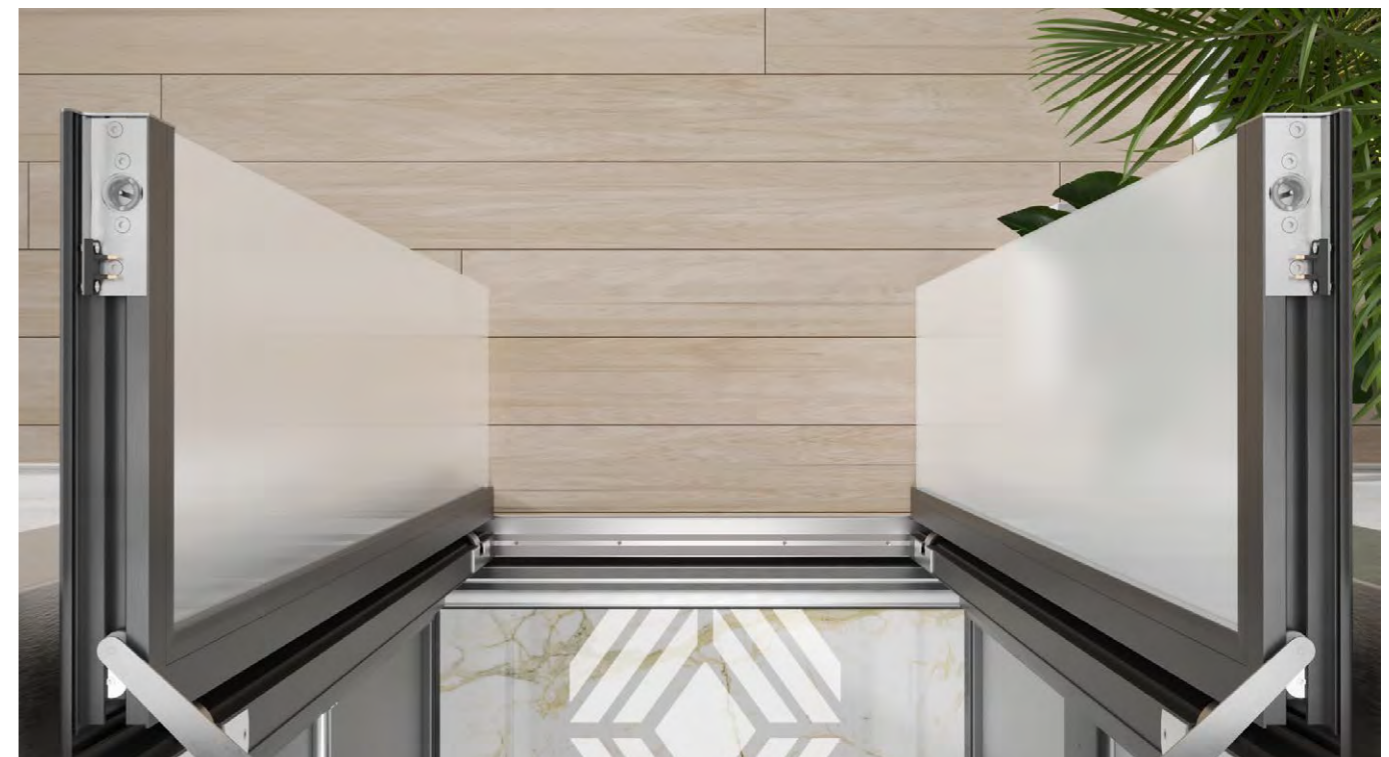



Nimm Elsa ▪ Ral 9005
Transparentes Glas ▪ Schwarzer Griff

Oberflächenbehandlung

Türgriffe

▼ Farben

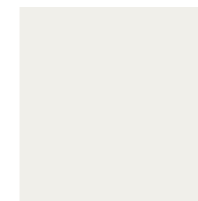

White 02



Iron Grey

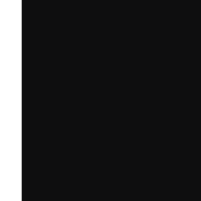

Ral 9005

▼ Anodizzati



Oxna



Edelstahl San



S9E

▼ Glasscheiben



Silber



Bronze



Rauchglas



Satinieretes
Glas



Milchglas



Transparent



Silberner oder schwarzer Türgriff



Doppel-T Türgriff aus Edelstahl

Zubehör

Auswahl vom Kabinenzubehör

▼ Schlüssel

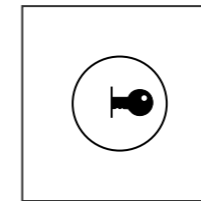

Schlüssel

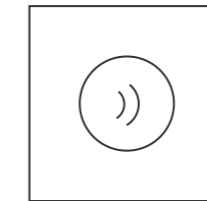

Taster

▼ Bildschirm

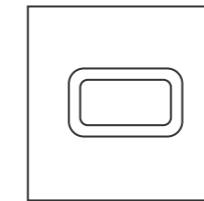
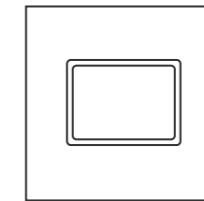
LCD 5" blauer
BildschirmTFT 7" farbiger
Bildschirm

▼ Sprechanlage

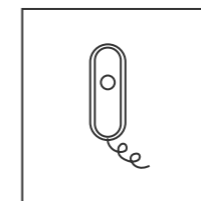
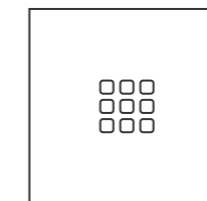
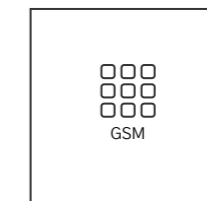
Manuelles
TelefonTelefon mit
StimmenmodulTelefon mit
Stimmen- und
GSM Modul

▼ Drucktaster

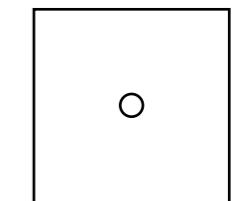

Venus

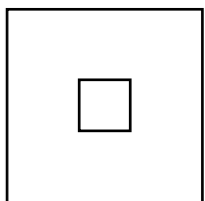

Giunone

▼ Spiegel

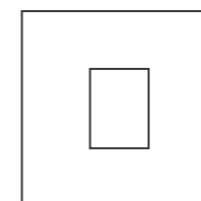
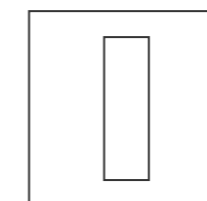
Spiegel
700x900 mmSpiegel
500x1600 mm

▼ Handlauf

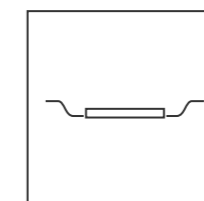
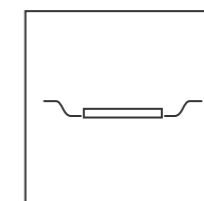
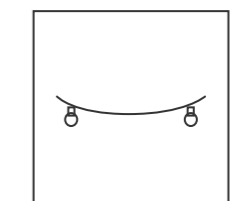
Handlauf
25mmHandlauf
32mm

Sonderhandlauf*

* Auswahl an
Glaswänden nicht
verfügbar

OXNA-Profilе ▪ Wände aus nationaler Eiche ▪ Leichter Rauchboden
Standarddecke Konsole in voller Höhe ▪ Venus-Tasten, Schlüssel und manuelles Mobilteil
5"blaues Display mit Rahmen ▪ Handlauf d25 ▪ Spiegel 700X900



ELTEC

www.elteclift.com
info@elteclift.com

GANSER
 LIFTSYSTEME

Laden Sie die App herunter und konfigurieren Sie Ihre Anlage!



Edelstahl SR-Profil • Silberwände und transparentes Glas • Kundenspezifischer Bodenbelag
 Decke 4 Spots aus Edelstahl jdn • Horizontale Konsole • Knöpfe juno • Handlauf d25

ELTEC

www.elteclift.com

GANSER
LIFTSYSTEME

GANSER MASCHINEN GMBH
Markt 26
A-4171 St. Peter am Wimberg
+43(0) 72 82 / 80 71 0
office@ganserlifte.at